



CATALOGUE 2026 LOCALISATEUR

PIPELINES ET DE LIGNES ÉLECTRIQUES



Connectiques
& composants



Matériel
de nettoyage



Accessoires
haute pression



Conception
de car wash



Fournitures
industrielles



Caméras
d'inspection



Vêtements
de travail

LOCALISATEUR L200

Découvrez la sonde et le localisateur de lignes électriques L200, conçus pour les professionnels de la plomberie et de la construction.

Grâce à la sélection dynamique des fréquences, vous pouvez localiser avec précision tous vos besoins en matière de détection de pipelines et de lignes électriques avec des fréquences de 512 Hz, 640 Hz ou 33 kHz.

Assurez la sécurité de votre personnel grâce à notre détection précise des lignes électriques, tout en bénéficiant de la portabilité robuste et légère d'une conception certifiée IP65.

Bénéficiez d'une autonomie prolongée de 10 heures, propice à des journées de travail complètes, et gardez le cap grâce à une interface utilisateur intuitive. Améliorez votre efficacité et votre sécurité au travail ; ajoutez le TPL200 de TvbTech à votre boîte à outils dès aujourd'hui.



Spécifications

Fréquences de localisation :	512Hz / 640Hz / 33kHz
Localisation des lignes électriques :	50/60Hz Ligne électrique
Fréquences radio :	6KHz - 22KHz
Distance de réception :	10 mètres (zone dégagée)
Niveau du signal en pourcentage :	affiché à l'écran
Sortie du niveau du signal :	Haut-parleur ou écouteur
Réglage de la sensibilité :	0 ~ 100
Niveau du haut-parleur :	Réglable
Rétroéclairage de l'écran LCD :	Réglable
Dimensions :	690 mm × 240 mm × 110 mm
Poids :	2 kg
Indice de protection (IP) :	IP65
Température de fonctionnement :	-10~50°C / +14~+122°F
Température de stockage :	-20~60°C / +4~+140°F
Alimentation électrique :	Batterie lithium 7,4V 2200mAh (intégrée)
Autonomie de fonctionnement :	10 heures
Consommation de courant :	220mA (max)
Temps de charge :	3 heures
Alimentation de charge :	5V DC (câble USB-Type C)

L200

Localisateur multifréquence Manuel d'utilisation

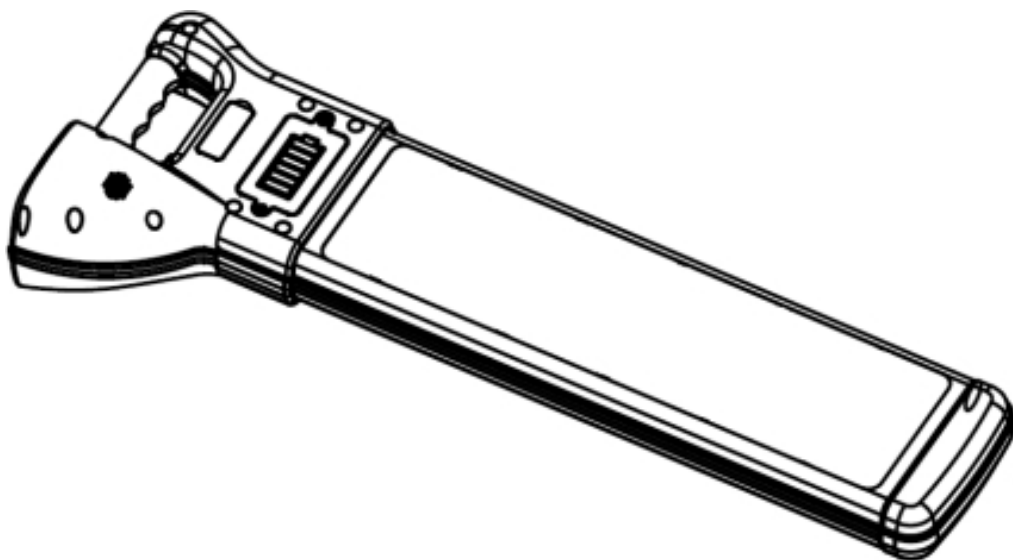

Veillez lire ce manuel avant d'utiliser votre équipement. Conservez-le toujours avec l'équipement pour pouvoir vous y référer ultérieurement.

Merci d'avoir acheté le localisateur multifréquence. Le localisateur est conçu pour localiser les tuyaux et câbles enterrés. Il vous aidera à localiser et à tracer les chemins des câbles électriques, drains, conduits, tuyaux, canalisations d'égout et câbles téléphoniques enterrés. Le localisateur peut être utilisé seul ou avec une sonde caméra ou un émetteur.

Remarques : le localisateur ne peut pas être utilisé comme détecteur de métaux.

- Passif : câble d'alimentation 50/60 Hz et radio

En général, les signaux sont déjà présents dans les câbles enterrés et peuvent être facilement détectés par le localisateur. Ces signaux sont générés par les systèmes de distribution électrique ou les communications par câble.

- Actif : 512 Hz, 640 Hz, 33 KH

Certaines canalisations et certains égouts ne sont pas équipés de câbles. Il suffit généralement de placer une sonde ou un émetteur à l'intérieur de la canalisation. Les signaux seront générés par la sonde ou l'émetteur à l'intérieur des canalisations.

Composants fournis

1. Localisateur multifréquence
2. Manuel d'utilisation
3. Câble de recharge TYPE-C vers USB-A
4. Batterie Li-ion 7,4 V 2200 mAh (intégrée)

Spécifications

Fréquence	512 Hz, 640 Hz, 32,768 kHz, alimentation 50 Hz, Alimentation 60 Hz, Radio (6 kHz-22 kHz)
Capacité de la batterie	Batterie Li-Ion 7,4 V 2200 mAh (intégrée)
Courant de fonctionnement	100 mA (environ)
Autonomie avec une seule charge	18 heures (environ)
Charge	5 V CC 1 A
Temps de charge	3 heures
Puissance du signal	Graphique à barres LCD et volume sonore. Affichage de la puissance relative du signal numérique de 0 % à 99,9 %.
Contrôle du gain	Bouton haut/bas pour le centrage automatique, ou contrôle manuel.
Étanche	IP64
Dimensions	69,0 x 24,5 x 11,0 cm (L x l x H)
Température de fonctionnement	-10 °C à +50 °C (14 °F à 122 °F)
Poids	2,0 kg

Cet équipement ne doit être utilisé que par du personnel pleinement qualifié et formé, et uniquement après avoir lu attentivement le présent manuel d'utilisation.

Cet équipement ne sera pas endommagé de manière permanente par une décharge électrostatique raisonnable ; cependant, dans des cas extrêmes, un dysfonctionnement temporaire peut se produire. Si cela se produit,

éteignez l'appareil, attendez, puis rallumez-le. Si l'instrument continue de mal fonctionner, déconnectez les piles pendant quelques secondes.

AVERTISSEMENT : réduisez le niveau audio avant d'utiliser des écouteurs afin d'éviter d'endommager votre audition.

AVERTISSEMENT : cet équipement n'est PAS approuvé pour une utilisation dans des zones où des gaz dangereux peuvent être présents.

AVERTISSEMENT : L'exposition de la batterie à une température supérieure à 60 °C (140 °F) peut entraîner une défaillance permanente de la batterie.

Interface de base

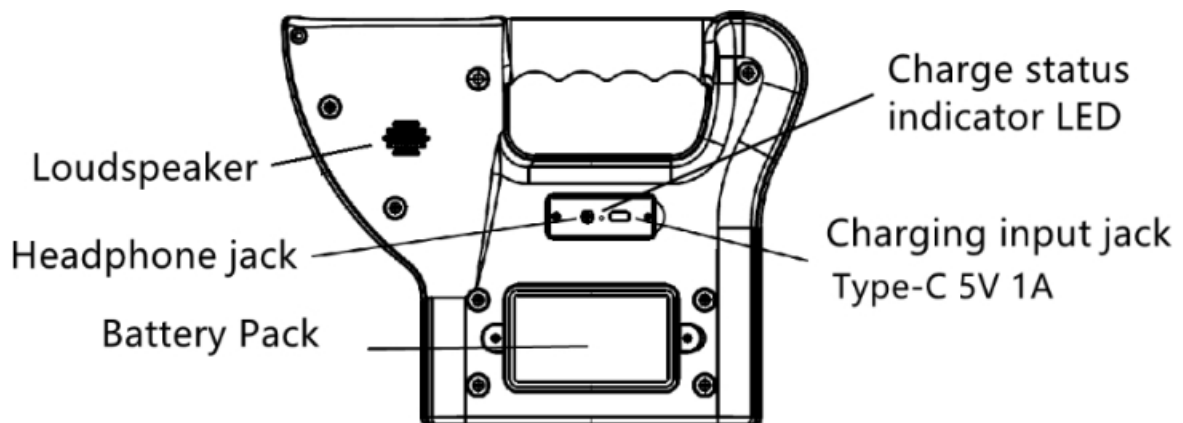

Écran et touches de fonction

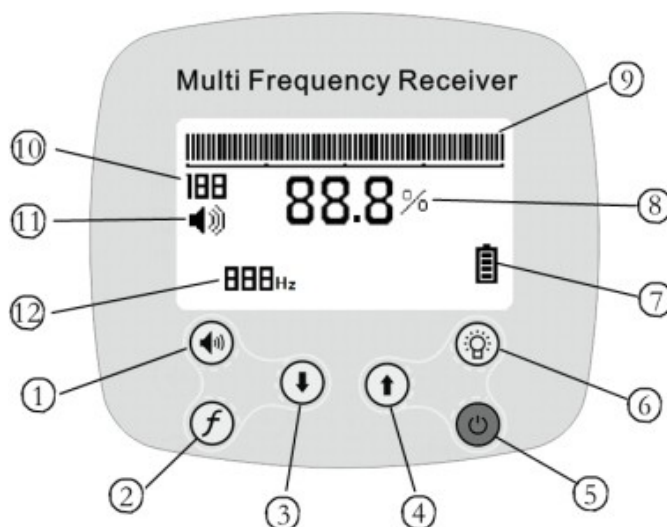

- (1) Volume du haut-parleur. Réglez le volume du haut-parleur (désactivé, faible, moyen, élevé).
- (2) Touche de fréquence. Sélectionnez la fréquence. Assurez-vous que la fréquence du localisateur est réglée sur la même valeur que celle du câble d'alimentation, de la sonde ou de l'émetteur.
- (3) Touche de réduction du gain. Réduit le gain du signal. Appuyez sur la touche de réduction du gain et maintenez-la enfoncée pour réduire rapidement le gain du signal.
- (4) Touche d'augmentation du gain. Augmente le gain du signal. Appuyez sur la touche d'augmentation du gain et maintenez-la enfoncée pour augmenter rapidement le gain du signal.
- (5) Touche Marche/Arrêt. Appuyez et maintenez enfoncé pendant plus de 2 secondes pour allumer/éteindre le localisateur.

Remarques : si aucune touche n'est enfoncée, le localisateur s'éteint automatiquement au bout de 10 minutes. Les réglages de fréquence et de volume sont enregistrés lorsque le localisateur est éteint.

- (6) Touche Rétroéclairage. Active ou désactive le rétroéclairage de l'écran LCD.
- (7) Indicateur de niveau de batterie
L'icône de la batterie clignote lorsque la batterie est faible.
- (8) Affichage numérique. Indique la réponse du récepteur à un signal.
- (9) Puissance du signal. Indique la puissance du signal.
- (10) Gain. Valeur de réglage du gain du signal.
- (11) Volume du haut-parleur. Affiche le volume du haut-parleur (éteint, faible, moyen, élevé).
- (12) Indication de la fréquence sélectionnée. Affiche la fréquence sélectionnée.

Batterie et chargement

Le localisateur est équipé d'une batterie Li-Ion intégrée qui a été installée dans le compartiment à batterie avant la livraison.

Rechargez la batterie à l'aide du câble de recharge fourni. Ouvrez le capuchon de protection en caoutchouc du localisateur. Branchez le connecteur de type C du câble de recharge dans la prise d'entrée de recharge. Branchez l'autre extrémité dans un adaptateur secteur 5 V CC. Refermez le capuchon de protection en caoutchouc une fois la recharge terminée.

Le voyant LED de charge est rouge pendant la charge. Il s'éteint lorsque la charge est complète. Le voyant LED de charge clignote en cas de défaillance de la batterie ou de l'adaptateur secteur.

Remarques :

Si vous n'utilisez pas l'appareil pendant une longue période, rechargez-le tous les 6 mois afin de vous assurer que la batterie fonctionne normalement.

N'utilisez pas le localisateur pendant le chargement.

Idéalement, la batterie doit être chargée à une température ambiante comprise entre 0 °C et 40 °C .

Signal du champ magnétique

Le localisateur reçoit les signaux du champ magnétique et affiche leur intensité. En général, les valeurs maximales ou minimales sont utilisées pour déterminer la position et la direction de la canalisation.

L'émetteur et les câbles d'alimentation ont des distributions spatiales différentes du champ magnétique.

Champ magnétique de la sonde

Lorsque le localisateur est positionné de manière fixe, l'alignement de sa lame parallèlement à l'émetteur permet d'obtenir le signal maximal, tandis que son alignement vertical permet d'obtenir le signal minimal.

En général, le maintenir parallèle est la première étape pour obtenir un signal maximal, comme le montre le schéma.

Déplacez le localisateur vers l'avant et vers l'arrière

Déplacez le localisateur vers la gauche et vers la droite

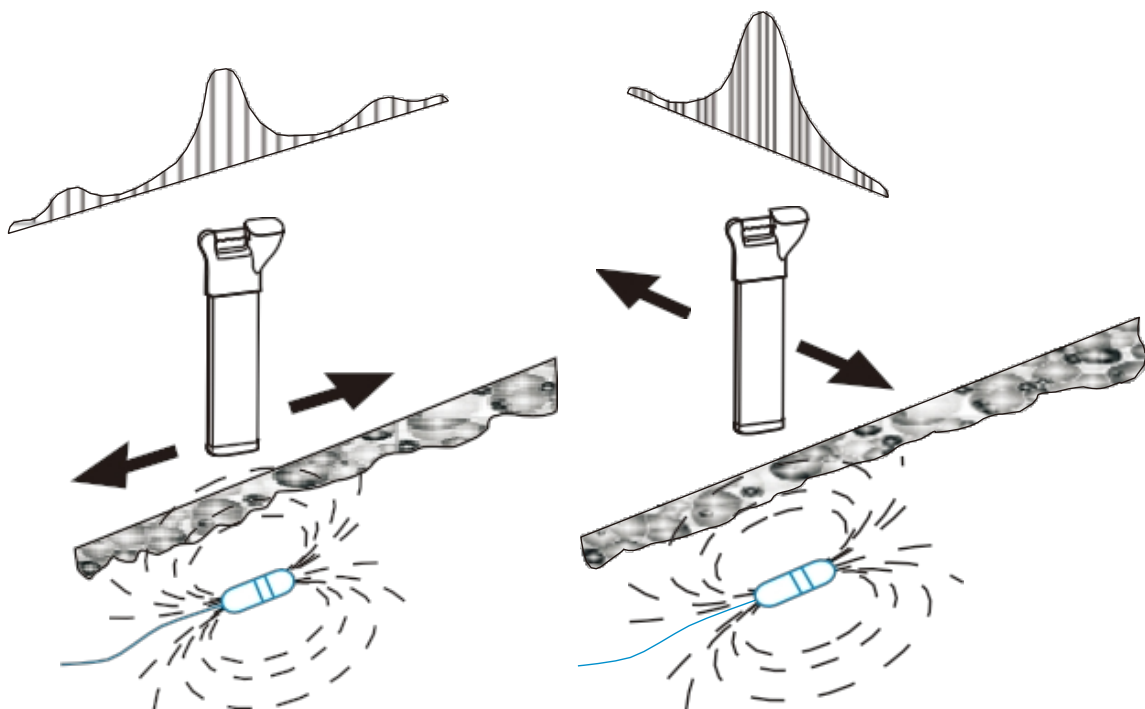

Champ magnétique du câble d'alimentation

Lorsque le localisateur est positionné de manière fixe, l'alignement de sa lame parallèlement à l'émetteur permet d'obtenir le signal maximal, tandis que l'alignement vertical permet d'obtenir le signal minimal.

En général, le maintenir parallèle est la première étape pour obtenir le signal de crête

, comme indiqué sur le schéma. p pour obtenir le signal de crête, comme indiqué sur le schéma.

Déplacer le localisateur vers l'avant et vers l'arrière
vers la gauche et vers la droite

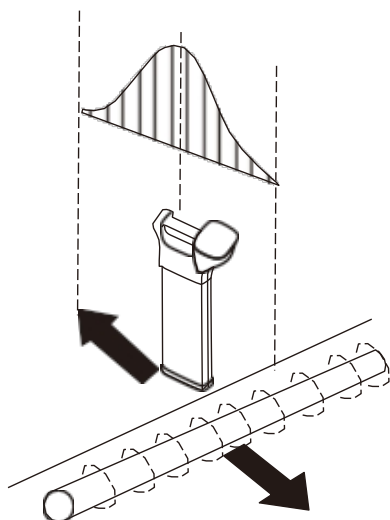

Déplacer le localisateur

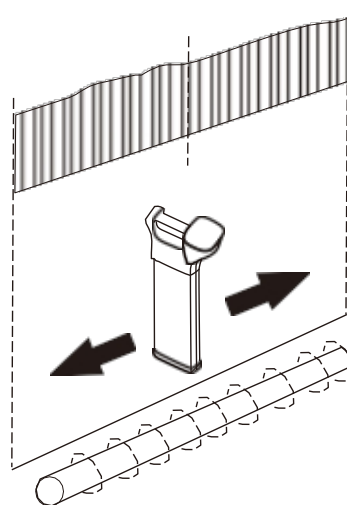

Utilisation avec une sonde

Avant d'insérer la sonde dans la canalisation, vérifiez que le localisateur et l'émetteur sont sur la même fréquence et fonctionnent correctement.

Détecter et suivre une sonde

Insérez la sonde dans l'entrée du canal de la canalisation et utilisez le localisateur pour le positionnement. Assurez-vous que la lame du localisateur est orientée verticalement au-dessus de l'émetteur. Réglez la sensibilité du localisateur afin de maintenir la puissance du signal entre 60 % et 80 % sur l'écran.

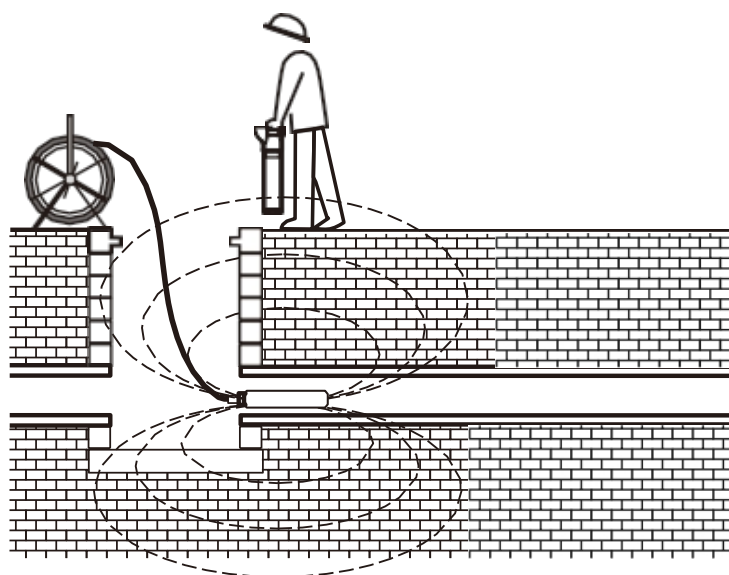

Il y a une réponse maximale le long de l'axe central de l'émetteur, avec des réponses maximales secondaires de chaque côté. Déplacez le localisateur d'une certaine distance, puis avancez-le le long de l'axe central de l'émetteur pour détecter les réponses maximales secondaires. Localisez les deux réponses maximales secondaires pour confirmer avec certitude la position de l'émetteur. Réduisez la sensibilité du localisateur pour faire disparaître les réponses maximales secondaires, tout en conservant une réponse maximale claire directement au-dessus de l'émetteur.

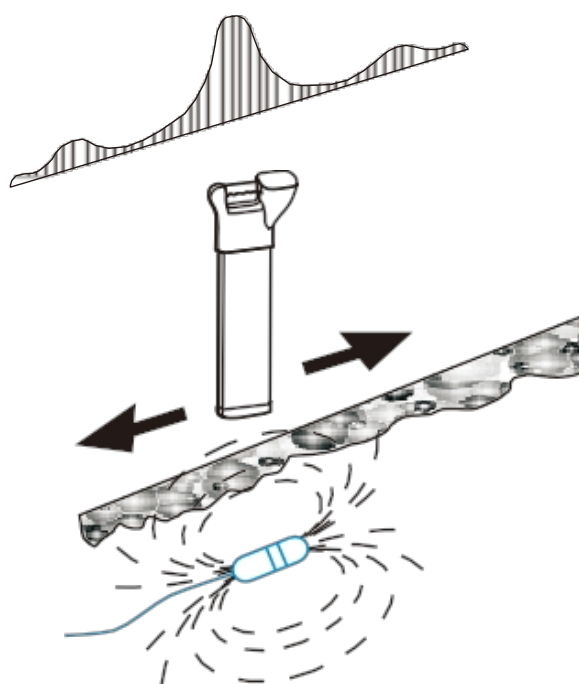

Maintenant, réglez la sensibilité du localisateur et suivez le tuyau de drainage ou la tranchée de câbles jusqu'à ce que la distance entre le localisateur et l'émetteur change.

Après avoir poussé l'émetteur de trois pas le long du tuyau d'évacuation ou de la tranchée de câbles, arrêtez-vous. Positionnez le localisateur à l'emplacement estimé sans régler sa sensibilité.

1. Déplacez le localisateur d'avant en arrière : maintenez l'alignement entre l'antenne interne du localisateur et la direction de l'émetteur. Arrêtez-vous lorsque vous détectez la réponse maximale.
2. Faites pivoter le localisateur sur place : arrêtez-vous lorsque l'affichage atteint son maximum.
3. Déplacez le localisateur vers la gauche et vers la droite jusqu'à ce que vous localisiez la réponse maximale.
4. Maintenez l'antenne à la verticale, placez le localisateur au sol et répétez les étapes 1, 2 et 3. À ce stade, le localisateur doit se trouver directement au-dessus de l'émetteur, l'antenne étant alignée avec la direction de l'émetteur. Marquez la position et la direction de l'émetteur au sol.
5. Poussez l'émetteur vers l'avant de trois à quatre pas pour obtenir un positionnement précis et marquez l'emplacement de l'émetteur. Répétez l'opération de positionnement précis de l'émetteur le long du tuyau de drainage ou de la tranchée de câbles à intervalles à peu près égaux.

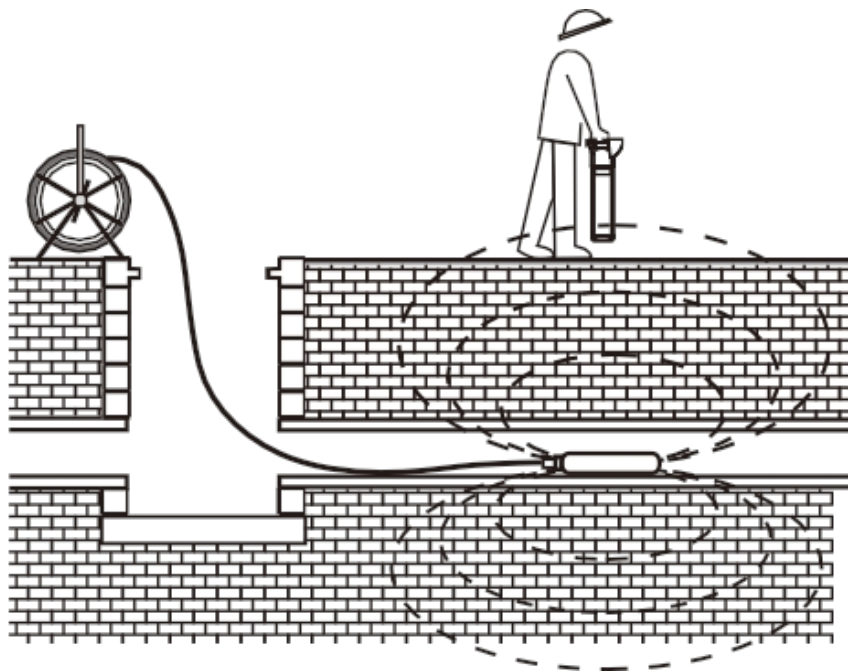

Détermination de la profondeur de la sonde par calcul Après avoir suivi les étapes ci-dessus pour positionner précisément l'émetteur, avancez le localisateur tout en maintenant l'antenne alignée avec la direction de l'émetteur.

Augmentez la sensibilité pour localiser la réponse de crête secondaire. Déplacez le localisateur vers l'arrière de la sonde de l'émetteur tout en maintenant le corps du localisateur aligné avec la direction de la sonde de l'émetteur afin de trouver les positions de réponse de creux A et B. Mesurez la distance entre A et B, puis multipliez cette distance par 0,7 pour estimer la profondeur approximative de la sonde émettrice.

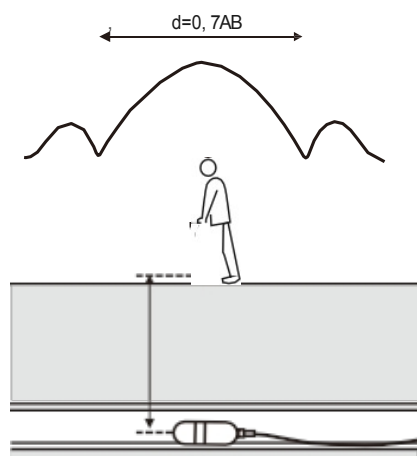

Câble d'alimentation Emplacement

Réglez le localisateur sur le mode Power-50Hz (pour les régions où la fréquence du courant est de 50 Hz, adapté à la Chine et à l'Europe) ou sur le mode Power-60Hz (pour les régions où la fréquence du courant est de 60 Hz, adapté aux États-Unis et au Japon). Réglez le gain (sensibilité) au niveau maximal et réduisez la sensibilité lorsque vous rencontrez un signal puissant, en veillant à ce que la réponse reste dans la plage de l'échelle affichée à l'écran. Marchez en suivant un itinéraire en forme de grille, en maintenant une allure régulière et en gardant l'antenne du localisateur perpendiculaire à tout pipeline potentiel que vous pourriez croiser.

Lorsque la réponse du localisateur augmente, indiquant la présence d'une canalisation, arrêtez-vous et faites pivoter le localisateur sur place. Arrêtez-vous lorsque la réponse est à son maximum, en maintenant le localisateur à la verticale par rapport au sol. Déplacez le localisateur d'avant en arrière, de gauche à droite au-dessus de la canalisation jusqu'à ce que la réponse soit à nouveau maximale, puis marquez la position de la canalisation. Suivez la canalisation jusqu'à ce qu'elle sorte de la zone de recherche. Poursuivez ensuite la recherche en quadrillant la zone.

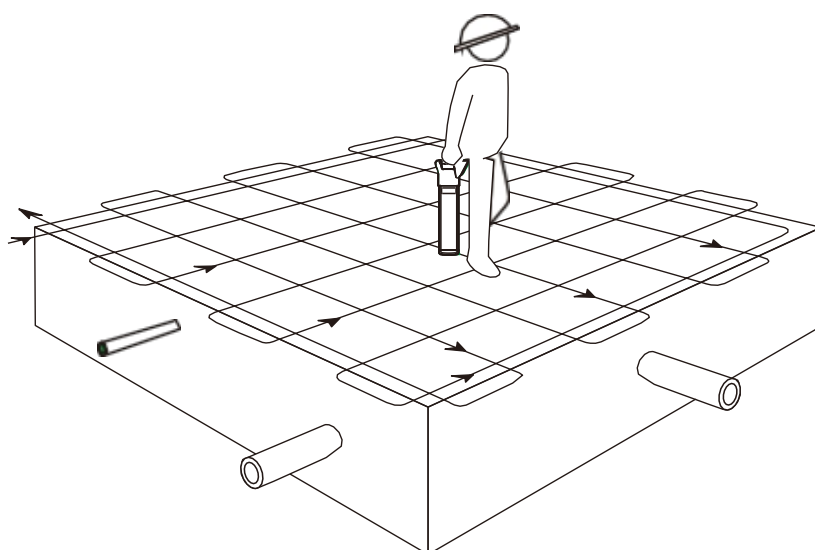

Dans certaines zones, il peut y avoir des interférences provenant de signaux électriques de 50/60 Hz. Dans ce cas, soulevez le localisateur d'environ 5 centimètres (2 pouces) au-dessus du sol et poursuivez la recherche. Vous pouvez également passer le localisateur en mode Radio et répéter la recherche en quadrillage et le positionnement précis comme indiqué précédemment, en marquant les positions de toutes les canalisations.

Dans la plupart des zones (mais pas toutes), le mode Radio permet de détecter les canalisations qui n'émettent pas de signaux électriques. Vous pouvez donc utiliser les modes Radio et Power-50Hz/Power-60Hz pour effectuer une recherche en quadrillage et un positionnement précis dans une zone donnée.

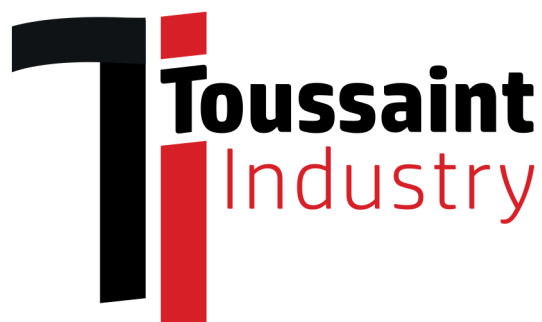

D'origine Bruxelloise, avec une clientèle répartie sur tout le territoire belge, c'est au coeur de la Wallonie, dans le zoning de Walcourt, que Régis, Gilles et Jonathan Toussaint s'installent en 2010. Riches de leurs quarante années d'expérience dans le secteur de l'hydraulique pour professionnels, ils vous proposent un service complet... De la fabrication au dépannage, avec des conseils sur-mesure et du matériel de qualité à des prix très concurrentiels.

Nos marques



Nettoyeur
haute pression



Vêtements
Sport - travail



Conception
Car Wash



PURGATI

Détergents



Flexibles

CONTACTEZ-NOUS

+32 (0)71 61 01 90

info@toussaint-industry.com



Allée JF Kennedy 5

5650 Walcourt



TOUSSAINT-INDUSTRY.COM